

CE ORIGINELE HANDLEIDING

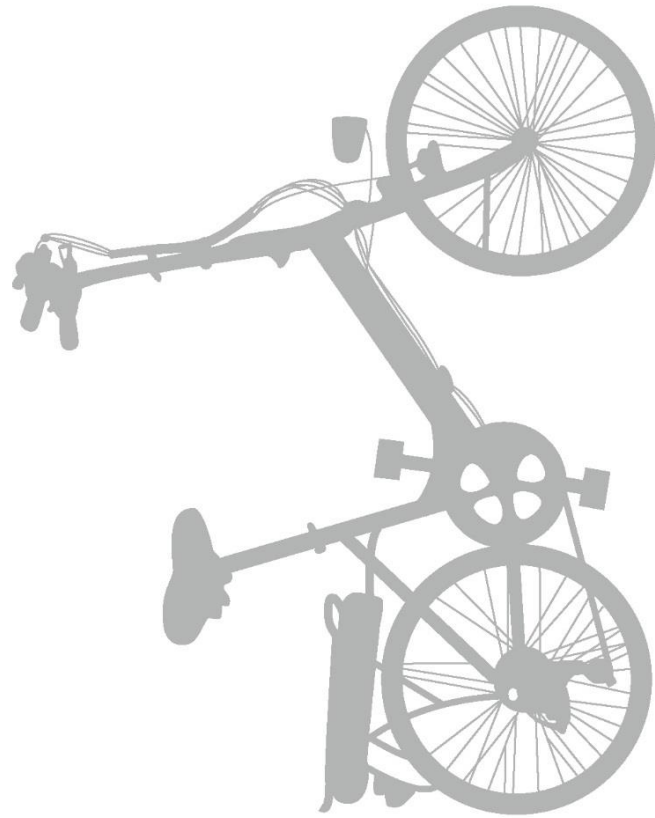

WWW.LACROS.NL



ELEKTRISCHE (VOUW)FIETSEN UIT NEDERLAND
INTELLIGENT, BETROUWBAAR EN COMFORTABEL

CE ORIGINELE HANDLEIDING

LACROS DRAFTER

ELEKTRISCHE FIETS

Voor uw eigen veiligheid

Uw veiligheid gaat boven alles, lees daarom de volgende veiligheidsadviezen aandachtig. Later worden in deze handleiding meerdere veiligheidstips aangereikt:

1. De LACROS elektrische fiets is voorzien van een elektromotor. Het is van groot belang dat u zo snel mogelijk de fiets eigen maakt. Wij adviseren u de eerste "oefen-ritten" te kiezen voor rustige wegen met weinig verkeershinder en een prettig wegoppervlak.
2. Ga tijdens het wegrijden niet als eerste stap op de trapper staan, maar ga eerst op het zadel zitten en begin dan met trappen.
3. Rijd de eerste ritten bij voorkeur zonder elektrische ondersteuning om uw fiets te leren kennen. Hierna kunt u beginnen met een lage stand van ondersteuning.
4. De LACROS fietsen zijn altijd getest door onze medewerkers. Wanneer u twijfelt aan de fiets en/of de elektrische installatie van de fiets verzoeken wij u direct contact met ons op te nemen.
5. Leg de batterij en de lader nooit direct in de zon. De batterij is beschermd tegen hitte, maar verhitting kan beter vermeden worden.
6. Gebruik nooit een andere lader dan de door Shinga B.V. bijgeleverde lader. Het is van groot belang voor uw veiligheid altijd de originele lader te gebruiken.
7. De remmen zijn voorzien van een 'ABS' beveiliging. Hierdoor valt de ondersteuning weg op het moment van remmen.
8. Wij adviseren een helm te dragen tijdens het fietsen.

De LACROS fietsen worden conform de meest recente Europese richtlijnen (pagina 3) afgeleverd, mocht u vragen of opmerkingen hebben dan staan wij voor u klaar.

Wij zijn altijd bereikbaar voor gebruikers van LACROS fietsen:

E-mail: service@lacros.nl

Telefoon: +31 73 203 2487

Vriendelijk dank voor uw vertrouwen,



Ton van den Oetelaar

Directeur Shinga BV

Beoordeling documentatie EMC-richtlijn: 2014/30/EU Machinerichtlijn: 2006/42/EG

Uw product betreft een elektrische fiets. De aandrijving is uitgerust met een trapondersteuning welke wordt gevoed door een externe batterij. De batterij bevindt zich in het midden op het frame. Middels een externe lader wordt de batterij geladen. Deze externe lader wordt als los product gezien en is reeds voorzien van een CE-markering (o.b.v. de Laagspanningsrichtlijn en de EMC-richtlijn).

De ingaande spanning van de batterij bedraagt 36V, de aandrijving van de motor is 250W en de maximale snelheid van het voertuig is 25 km/h.

Richtlijnen:

Op basis van bovenstaande productomschrijving zijn de volgende richtlijnen van toepassing:

- EMC-richtlijn: 2014/30/EU
- Machinerichtlijn: 2006/42/EG

De Laagspanningsrichtlijn is niet van toepassing, omdat de ingaande spanning slechts 36V bedraagt. De lader van de batterij is separaat voorzien van een CE-markering.

Vanuit bovenstaande richtlijnen zijn een aantal (geharmoniseerde) normen van toepassing.

De volgende 2 normen zijn in dit kader relevant en moeten ook gebruikt worden als input voor alle overige documentatie:

- NEN-EN 15194:2015 Ontw. En (Fietsen - Elektrisch ondersteunde fietsen - EPAC Fietsen)
- NEN-EN-ISO 4210-1:2014 en
- EN ISO 12100:2010

Inhoud

Voor uw eigen veiligheid.....	2
Beoordeling documentatie EMC-richtlijn: 2014/30/EU Machinerichtlijn: 2006/42/EG.....	3
1. Het in gebruik nemen van de fiets	5
Inschakelen batterij en aflezen batterijstatus	5
Het display aanzetten	5
Fietsverlichting in- en uitschakelen	5
Duimhendel	5
Schakelen tussen de 9 standen van ondersteuning	6
Verdere opties van het display	6
USB-poort SAMA display	6
De Shifter.....	6
De werking van de elektrische ondersteuning	7
2. Batterij & Laden.....	7
Laadadvies	7
Waarschuwingen	8
Hoe de batterij op te laden	8
Batterij uitnemen.....	9
3. Actieradius.....	9
4. Veiligheidsbepalingen	10
5. Garantiebepalingen en wettelijke eisen	11
Garantie batterij	11
Garantieperiode e-bike	11
Wettelijke eisen	11
Milieu	11
Periodiek onderhoud en stringen	11
6. Technische specificaties	12
7. Verklaring EG.....	13

1. Het in gebruik nemen van de fiets

Inschakelen batterij en aflezen batterijstatus

Bij de Lacros Drafter fiets zit de batterij in het midden op de frame. Schakel het elektrisch systeem aan met de wipschakelaar aan de linkerzijde van de batterij (2). Door op de rode knop (3) te drukken kunt u de batterijlading aflezen. Dit is een grove indicatie van de batterij lading.

- 1 = slot
2 = aan/uit schakelaar
3 = knop batterij indicator
4 = oplaadpunt

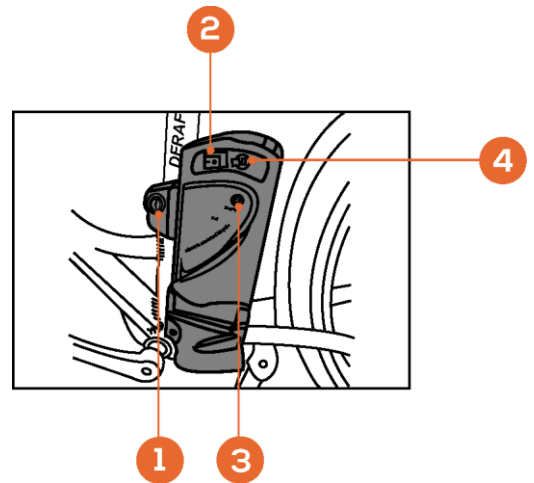

Het display aanzetten

Druk op de "S" toets (1) links op het display om het elektrische circuit van de fiets in te schakelen. Er verschijnt nu een menu op het display, het elektrische circuit is ingeschakeld.

- 1 = aan/uit knop display
2 = ondersteuning omhoog en verlichting
3 = ondersteuning omlaag

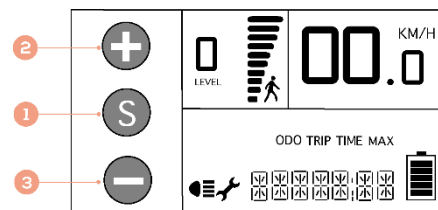

Fietsverlichting in- en uitschakelen

Druk de "+" toets (2) ±2 seconden in om de fiets verlichting in te schakelen. Op het display verschijnt het verlichtingsteken. Druk nogmaals 2 seconden op de "+" toets (2) om fietsverlichting weer uit te schakelen.

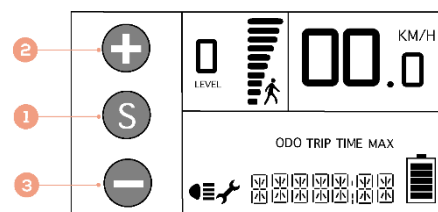

Duimhendel

Door de duimhendel (A) naar voren te duwen bij stilstand, activeert u de wandelstand welke tot 6 km per uur ondersteuning geeft. Door de duimhendel te gebruiken tijdens het fietsen, gaat de elektrische ondersteuning direct naar zijn maximale (25km/u).

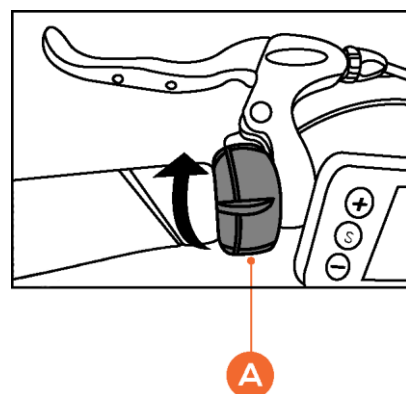

Schakelen tussen de 9 standen van ondersteuning

De elektrische ondersteuning heeft 9 standen. Deze worden linksboven in het display weergegeven. Deze 9 standen zijn te regelen door kort op de "+" (2) en "-" (3) toets te drukken.

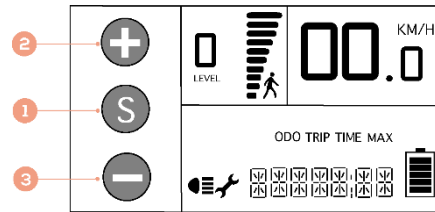

Verdere opties van het display

Door opeenvolgend kort op de "S" toets te drukken, bladert u door verschillende gegevens onderin het display:

Totale Km/Miles stand (ODO) (J), Tripstand (TRIP) (K), fietstijd (TIME) (L) en maximale snelheid (MAX) (M).

Trip, Time en Maximale snelheid kunnen worden gereset door de "S"-toets en de "-"toets samen 2 seconden ingedrukt te houden.

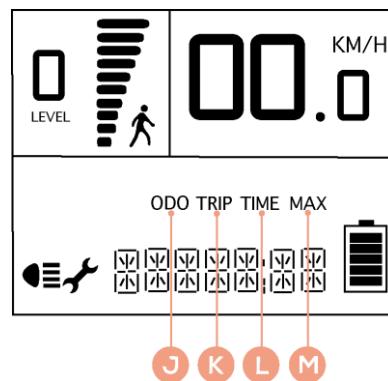

USB-poort SAMA display

Onder het display aan de kant van de bestuurder vindt u een USB-poort (A) waar u bijvoorbeeld uw telefoon of navigatie kunt opladen tijdens het fietsen. Dit opladen werkt alleen wanneer het display aan staat.

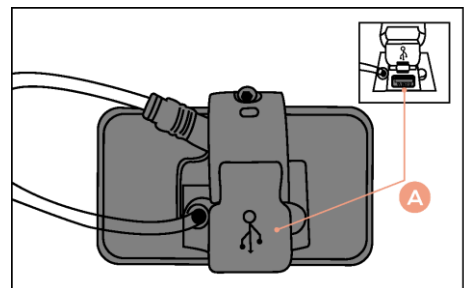

De Shifter

Het schakelmechanisme van de derailleur bevindt zich rechts op het stuur. Deze beschikt over een "+" (B) en "-" (A) duim/vingerbediening. Door (B) in te drukken schakelt u omhoog, door (A) in te drukken schakelt u omlaag. Bij (C) kunt u de huidige versnelling aflezen.

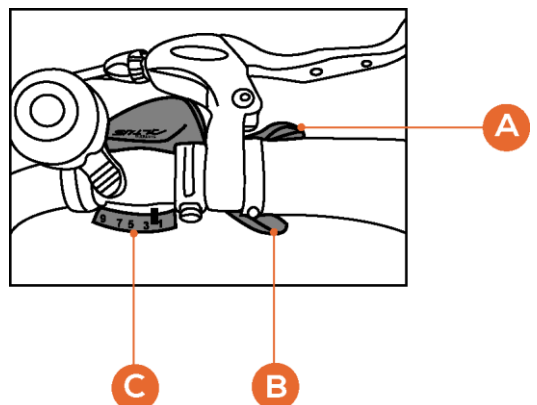

Let op:

U dient tijdens het schakelen van de derailleur door te blijven trappen. Stop dus niet met trappen tijdens het schakelen.

Het is echter wel beter voor de derailleur dat u niet extreem veel kracht zet op de trappers tijdens het schakelen.

De werking van de elektrische ondersteuning

De fiets werkt standaard op PAS (pedaal ondersteuning) middels een rotatie-sensor. Dit betekent dat de elektrische ondersteuning start op het moment dat de trappers rondgaan. Daarnaast zit er nog een duimhendel links op het stuur om snel en makkelijk de maximale ondersteuning (welke los staat van de standen van ondersteuning 1 t/m 9) in te schakelen. Zolang u deze duimhendel naar voren blijft houden (tijdens het rondgaan van de trappers) zal de motor de maximale ondersteuning geven, vergelijkbaar met ondersteuningsstand 9 op het display.

De ondersteuning wordt onderbroken wanneer:

- U stopt met trappen.
- De handrem wordt gebruikt.
- De duimhendel loslaat indien u deze gebruikt.

2. Batterij & Laden

Algemeen:

- Een volledige laadbeurt duurt ca. 6 - 8 uur. Dit is afhankelijk van de capaciteit van uw batterij.
- De batterij kan zowel in als uit de fiets geladen worden.
- Let bij het terugplaatsen van de batterij op dat de contactpunten van de batterij en de contactpunten van de batterijbak goed op elkaar aansluiten.

Laadadvies

- Laad de batterij altijd op met de, bij de fiets geleverde, Lacros lader. Gebruik geen andere lader.
- **De eerste 2 ladingen van een nieuwe fiets dienen meer dan 60% te zijn. Om dit te realiseren, wacht u de eerste 2 keer met laden, totdat de batterij indicator op het display beneden de 40% is gekomen.**
- **Nadat de batterij volledig is opgeladen stopt het laden automatisch.** Alleen wanneer het rode indicatielampje op de lader weer zichtbaar wordt, laad de batterij weer.
- Na 2 keer volledig laden (eerste 2 ladingen), hoeft de batterij niet weer tot minimaal 40% leeg te rijden alvorens u weer gaat laden. **De batterij mag na de twee lange oplaadbeurten steeds weer aan de lader, ook na korte ritten.**
- **De batterij blijft in goede conditie, wanneer u de fiets na ieder gebruik (ongeacht de afstand) weer oplaadt.** De batterij zo vol mogelijk houden dus.
- **De garantie op de batterij vervalt als diepte-ontlading geconstateerd wordt** (dit kan alleen gebeuren wanneer u de batterij aan laat staan en lange tijd weg legt zonder deze bij te laden.)
- **In geval van langdurige stalling: laad de batterij volledig op, koppel de batterij los van de lader en de fiets en zet de batterij uit met de wipschakelaar. Laad de batterij minimaal één keer per drie maanden op.**
- De batterij presteert minder goed onder 10°C, u heeft dan minder capaciteit en zal dus minder kilometers kunnen fietsen op een enkele batterijlading.

Waarschuwingen

Lees onderstaande waarschuwingen goed door.

- Stel de batterij niet bloot aan vuur of hitte. Leg de batterij nooit in vuur.
- Laat de batterij niet vallen en beschadig deze niet.
- Dompel de batterij niet onder in water of in een andere vloeistof.
- Houd de batterij uit de buurt van kinderen.
- Maak de batterij nooit open zonder toestemming van Shinga B.V. De batterij is voorzien van een zegel. **Met het doorbreken van het zegel vervalt de garantie**, tenzij Shinga BV toestemming geeft.
- Stop geen vloeistoffen of metaal in de lader.
- Sluit de lader niet op de batterij aan met natte handen.
- Raak de lader niet aan in geval van bliksem.
- Gebruik de lader niet in een zeer vochtige omgeving.
- Gebruik de lader niet voor andere doeleinden dan het laden van de bijbehorende batterij.
- Zorg voor een goede ventilatie op de plek van de batterij en lader tijdens het opladen.
- Sluit de lader niet aan op de netspanning als de lader niet gebruikt wordt.
- Laad de batterij niet op in de volle zon.

Hoe de batterij op te laden

De batterij heeft één oplaadpunt (1) aan de linkerkant van de batterij. Het wordt aanbevolen eerst de lader op de batterij aan te sluiten en daarna de 220V stekker in het stopcontact te steken. Het is beter voor de batterij deze na iedere fietsbeurt op de lader aan te sluiten. De lader stopt met laden zodra de batterij vol is. Wanneer de batterij vol is (wanneer het lampje op de lader groen is) mag de lader worden ontkoppeld.

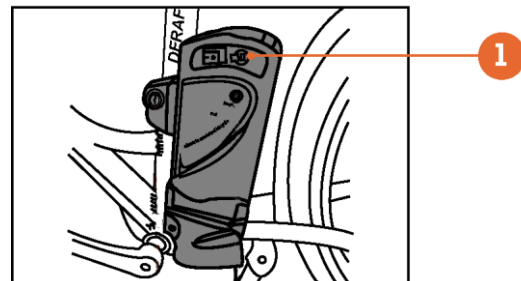

A = Rood (Power on/Opladen)
B = Groen (Power off/Volgeladen)

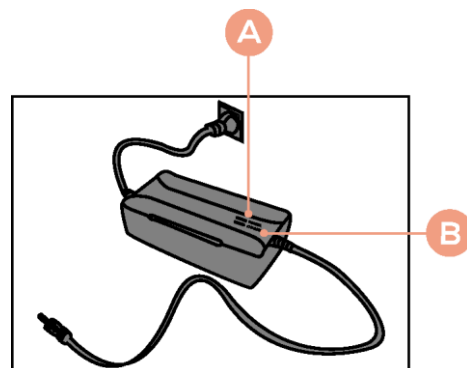

Batterij uitnemen

De batterij kan uit de batterijbak worden gehaald door eerst de sleutel (van het slotje (1) 180 graden naar links te draaien, en vervolgens de batterij voorzichtig naar je toe te trekken. Zorg dat de batterij altijd weer op slot gezet wordt wanneer u deze terugplaatst. De batterij kan anders lostrillen tijdens fietsen.

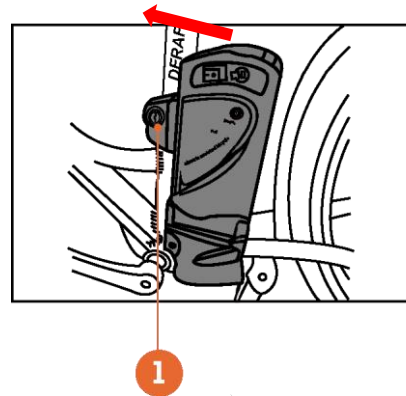

3. Actieradius

De actieradius staat voor de afstand in kilometers welke afgelegd kan worden met een volledig opgeladen batterij. De actieradius wordt door diverse factoren beïnvloedt:

- Capaciteit (Ah) en spanning (V) van de batterij
- Ondersteuningsniveau
- Het draaggewicht op de fiets
- Hoeveelheid geleverde trapkracht door de berijder
- Omgevingstemperatuur (capaciteit van de batterij neemt af onder de 10°C)
- Windkracht
- Bandenspanning (houd deze op ± 3.5 bar)
- Toestand van het wegdek

Met het ouder worden van de batterij neemt de actieradius af.

4. Veiligheidsbepalingen

- Lees de bijgeleverde handleiding van uw fiets aandachtig door vóór uw eerste gebruik.
- Houdt u strikt aan de verkeersregels.
- Demonteer de fiets nooit zelf. Indien vervanging van een onderdeel noodzakelijk is, contacteer dan uw dealer of Shinga B.V. voor het desbetreffende onderdeel.
- Leen uw fiets niet uit aan personen met weinig ervaring op een elektrische fiets.
- Rijd niet onder invloed van geestverruimende middelen.
- Belaad de fiets nooit over zijn maximale draagkracht.
- Modificeer zelf niets aan uw voertuig. Als gevolg hiervan zal de garantie en aansprakelijkheid komen te vervallen.
- De maximumsnelheid van het voertuig is 25 Km/h.
- Wanneer de voorvork, stuurkolom of stuur verbogen zijn na een ongeval mogen deze in geen enkel geval teruggebogen worden in de oorspronkelijke stand om breuk te voorkomen. Neem direct contact op met uw Shinga dealer of Shinga B.V. om de beschadigde onderdelen te laten vervangen.

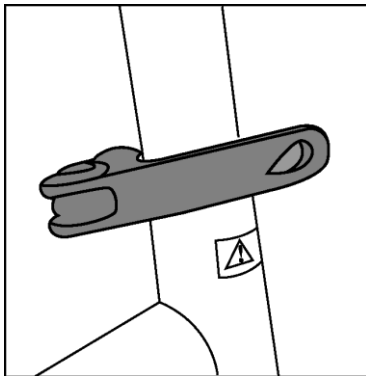

Figuur 1: ZADELKLEM

- **ZADELKLEM:** Zie **figuur 1**. D.m.v. deze klem kunt u het zadel instellen op de juiste hoogte. Zorg dat de klem goed vast zit.

5. Garantiebepalingen en wettelijke eisen

Garantie batterij

De leverancier van uw batterij geeft een garantie op eventuele materiaal- en constructiefouten aan uw batterij als aan volgende voorwaarden voldaan is:

U kunt enkel aanspraak maken op de garantie als u een garantie- of aankoopbewijs kunt tonen. De garantieperiode begint op de dag van levering. De garantie vervalt als diepteontlading geconstateerd wordt.

De fabrikant is niet verantwoordelijk voor ongelukken of storingen bij de batterij welke veroorzaakt zijn als gevolg van het gebruik van de batterij welke tegen het advies van Shinga B.V. of haar dealers in gaat.

Garantieperiode e-bike

Op alle lopende fietsonderdelen van uw nieuwe fiets geven wij 2 jaar fabrieksgarantie. Op de elektrische onderdelen van uw e-bike (display, motor en batterij) wordt ook 2 jaar fabrieksgarantie gegeven. Uitgesloten van garantie zijn onderdelen die normale slijtage vertonen waaronder (binnen-)banden, zadel, kabels en verlichting. Het is dus belangrijk om uw fiets goed te onderhouden en regelmatig te controleren op slijtage. Verder heeft u 10 jaar fabrieksgarantie op het frame.

Spuit de fiets niet schoon met een hogedrukreiniger. Een krachtige waterstraal kan de elektronica beschadigen. De garantie vervalt dan.

Wettelijke eisen

Volgens de Europese wetgeving is het beschreven voertuig een fiets, omdat het voertuig voldoet aan de volgende regels:

- Vanaf 6 km/uur is de ondersteuning alleen actief wanneer de gebruiker zelf trapt.
- De ondersteuning is actief tot maximaal 25 km/uur.
- Het geleverde vermogen is maximaal 250 Watt.

Volgens de Nederlandse wetgeving is het beschreven voertuig een fiets, omdat het voertuig beschikt over de volgende onderdelen:

- Twee van elkaar onafhankelijke, goed functionerende remmen.
- Koplamp met wit of geel licht & achterlicht met rood licht en reflector.
- Wielreflector en/of reflecterende banden en/of reflecterende velgen.
- Pedalen met gele reflectoren.

Milieu

Conform de milieuregeling voor de inname en verwerking van batterijen van het ministerie van VROM adviseren wij bij een defect aan de batterij deze altijd in te leveren bij uw dealer of Shinga B.V. Deze is verplicht de batterij in te nemen en draagt zorg voor de verdere verwerking van de batterij.

Periodiek onderhoud en storingen

Uw e-bike heeft regelmatig een onderhoudsbeurt nodig. Shinga B.V. of uw dealer kan u adviseren over het optimaal gebruik en onderhoud van uw e-bike. Mocht u vragen of problemen hebben met uw e-bike, neem dan contact op met uw dealer of Shinga B.V.

6. Technische specificaties

- Frame: Aluminium
- Motor type: Achterwielmotor
- Motor spanning: 36V
- Motorvermogen: 250 W
- Sensor: Sinus rotatiesensor
- Batterij type: Lithium polymeer (hittebestendig cellen)
- Batterij specificaties: 36V/12,8Ah
- Actieradius: 40-80 km
- Trapondersteuning: 9 standen
- Versnellingen: Shimano 9 derailleur
- Maximale belasting: 120 kg
- Brutogewicht: 24,5 kg
- Nettogewicht (zonder batterij en zadel): 22 kg
- Wieldiameter: 28 inch
- Maximumsnelheid: 25 km/h (ondersteuning stopt bij een snelheid > 25 km/h)

Onderhoud

De eerste servicebeurt van uw fiets raden wij aan na 1000 km. Hierna raden wij aan elke 2500 km of jaarlijks met uw fiets langs te komen voor een servicebeurt.

Om de levensduur van uw fiets te verlengen raden wij aan de ketting en het derailleur schoon te houden en één keer in de 3 maanden uw ketting in te smeren met kettingolie.

De ventielen

De banden zijn tegenwoordig voorzien van een Blitz ventiel (voorheen Dunlop ventiel) welke op te pompen zijn met een standaard fietspomp. Op deze ventielen past een verloopnippel om van fietsventiel naar autoventiel te gaan.

Framenummer

Het framenummer kunt u vinden op het balhoofd van de fiets. Het framenummer is in de lak gestanst en bevindt zich net boven de voorvorkvering.

7. Verklaring EG

Leverancier:	Technisch Dossier:	Fabrikant:
SHINGA B.V. MOLENDIJK ZUID 23B 5482 WZ SCHIJNDEL	VAN DEN OETELAAR (SHINGA B.V.) MOLENDIJK ZUID 23B 5482 WZ SCHIJNDEL	SHINGA B.V. MOLENDIJK ZUID 23B 5482 WZ SCHIJNDEL

Product: Elektrische fiets

Model:

Naam: Lacros Drafter

DEZE ELEKTRISCHE FIETS IS GEPRODUCEERD CONFORM EN IN GEMEENSCHAP VAN DE RICHTLIJNEN VAN DE EUROPESE UNIE AANGAANDE ELEKTRISCHE FIETSEN MET EEN MAXIMUM SNELHEID \leq 25 KM/UUR EN EEN MAXIMUM (MOTOR) VERMOGEN VAN 250W

DE VOLGENDE "EN" (ISO) NORMEN ZIJN VAN TOEPASSING:

EN ISO 12100:2010; EN 15194:2009; EN 14764:2005; EN 349:1993+A1:2008; EN 953:1997+A1:2009; EN 13857:2008

DE EG RICHTLIJNEN AANGAANDE GOEDKEURING:

2006/42/EC MACHINERY DIRECTIVE; 2006/95/EC LOW VOLTAGE DIRECTIVE; 2004/108/EC ELECTROMAGNETIC COMPATIBILITY DIRECTIVE

RICHTLIJN ELEKTROMAGNETISCHE COMPATIBILITEIT (2014/30/EU), MACHINERICHTLIJN (2006/42/EG)

UITVOERENDE INSTANTIE EG CERTIFICERING: ENTE CERTIFICAZIONE MACHINE S.R.L., VIA MINCIO 386, 41056 SAVIGNANO, ITALIE; AANGEMELDE INSTANTIE EG-TYPE ONDERZOEK NUMMER: 1282

CERTIFICAAT NUMMER: 111123/ZJV845

CERTIFICAAT DATUM: NOVEMBER 2011